

AC 136 G4

LARGE BUS ROOFTOP AIR CONDITIONER



AC 136 G4



The further development of the AC 136 G4, the fourth-generation bestseller, combines our many years of air conditioning know-how for city buses and coaches. The result: This innovative product family sets new standards, not only in terms of its extremely low weight. The AC 136 G4 contributes to reducing fuel consumption with a number of pioneering technological solutions for improving energy efficiency, thereby actively helping to conserve resources and protect the environment. Various standard modules with uniform interfaces offer the greatest possible flexibility in meeting diverse customer requirements, and they ensure simple, rapid installation.

Die Weiterentwicklung der AC 136 G4, Bestseller in der vierten Generation, bündelt unser geballtes und langjähriges Know-how bei der Klimatisierung von Stadt- und Reisebussen. Das Ergebnis: Die innovative Produktfamilie setzt nicht nur durch ihr extrem geringes Gewicht neue Maßstäbe. Mit einer Reihe zukunftsweisender technologischer Lösungen zur Steigerung der Energieeffizienz trägt die AC 136 G4 zu einer Reduktion des Kraftstoffverbrauches bei und leistet damit einen aktiven Beitrag zur Schonung von Ressourcen und Umwelt. Eine Auswahl an Standardmodulen mit einheitlichen Schnittstellen bietet höchste Flexibilität in der Darstellung unterschiedlichster Kundenanforderungen und sorgt für einen einfachen und schnellen Einbau.

| TECHNICAL DATA | AC 136 G4 I | AC 136 G4 II | AC 136 G4 III | AC 136 G4 IV | TECHNISCHE DATEN |
|----------------------------------|---|------------------------|------------------------|--------------------------|-----------------------------|
| Cooling capacity | 27 kW | 33 kW | 39 kW | 44 kW | Kälteleistung |
| Heating capacity | 35 kW | 39 kW | 39 kW | 29 kW | Heizleistung |
| Length | 2480 mm | 2480 mm | 2600 mm | 2600 mm | Länge |
| Width | 2010 / 2180 mm | 2010 / 2180 mm | 2010 / 2180 mm | 2010 / 2180 mm | Breite |
| Height | 225 mm | 225 mm | 225 mm | 225 mm | Höhe |
| Weight | 112 kg | 125 kg | 141 kg | 154 kg | Gewicht |
| Evaporator air capacity | 5160 m ³ /h | 7740 m ³ /h | 7740 m ³ /h | 10.320 m ³ /h | Verdampfer Luftleistung |
| Total current input at 12/24 VDC | -/64 A | -/86 A | -/96 A | -/136 A | Stromaufnahme bei 12/24 VDC |
| Refrigerant | R 134a | R 134a | R 134a | R 134a | Kältemittel |
| Roof radius* | Variable from 8 m to flat roof / Variabel von 8 m bis Flachdach | | | | Dachradius* |
| Compressor capacity** | 470 cm ³ | 560 cm ³ | 650 cm ³ | 775 cm ³ | Kompressorhubraum** |

* Other roof radii available on request / Andere Dachradien auf Anfrage

** Other compressor types available on request / Andere Kompressorvarianten auf Anfrage

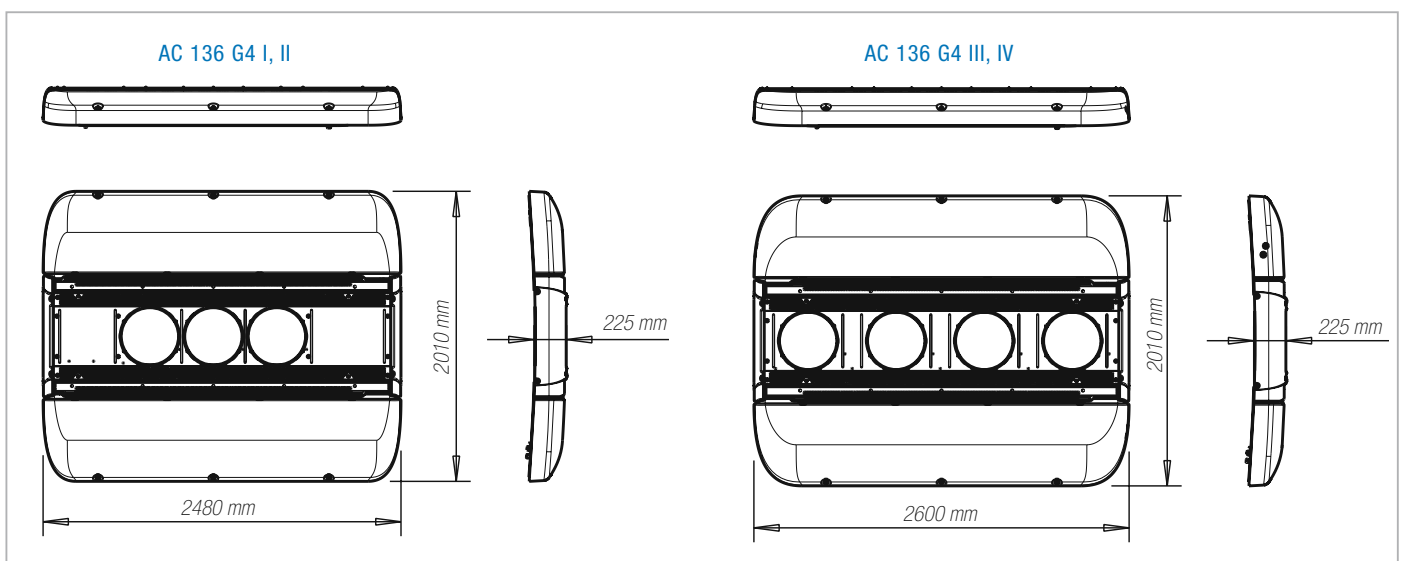



ADDITIONAL BENEFITS:

- “Best in class” in terms of system weight thanks to lightweight construction throughout:
 - MCHX heat exchangers and refrigeration components made of aluminum
 - Lightweight, robust plastic housing
- Maximum energy efficiency:
 - Condenser employing MCHX heat-exchanger technology
 - Fans with optimized air throughput combined with low power consumption
- Environmentally friendly:
 - Reduced fuel consumption through lower weight
 - Smaller refrigerant charge
 - Less noise thanks to highly efficient condenser fans
- Lower life-cycle costs:
 - Brushless fan motors
 - Block connections according to automotive standards

WEITERE PRODUKTVORTEILE:

- „Best in Class“ beim Anlagengewicht durch konsequenten Leichtbau:
 - MCHX-Wärmetauscher und kältetechnische Komponenten aus Aluminium
 - Leichtes, robustes Gehäuse aus formstabilem ABS-Kunststoff
- Maximale Energieeffizienz:
 - Kondensator in MCHX-Wärmetauschertechnologie
 - Lüfter mit optimiertem Luftdurchsatz bei geringer Stromaufnahme
- Umweltschonend:
 - Reduzierter Kraftstoffverbrauch durch weniger Gewicht
 - Reduzierte Kältemittel-Füllmenge
 - Geräuschreduzierung durch hocheffiziente Kondensatorlüfter
- Niedrigere Life-Cycle-Kosten:
 - Bürstenlose Gebläsetechnologie
 - Blockverschraubungen nach automobilen Standard

SÜTRAK

Eberspächer Sütrak GmbH & Co. KG
Heinkelstrasse 5
71272 Renningen
GERMANY
Phone: +49 7159 923-0
Fax: +49 7159 923-108
info.suetrak@eberspaecher.com
www.eberspaecher.com

